

PATENTE NACIONAL Nº 103209

COMPACTADOR DE RESÍDUOS SÓLIDOS URBANOS PARA CONTENTORES SUBTERRÂNEOS OU DE SUPERFÍCIE COLOCADOS NA VIA PÚBLICA

Síntese do Processo

Nº do Pedido	35077
Data de Apresentação	10-11-2004
Data do Pedido	10-11-2004
Fase Actual	PEDIDO-REFORMULADO
Data de Início da Fase	31-05-2007
Data de Fim Previsto	---
Situação de Taxas	PAGAMENTO NÃO-APLICÁVEL
Data de Início da Sit.	31-05-2007
Data de Fim Previsto da Sit.	---
Taxas Pagas	3
Taxas Devidas	0
BPI 1ª Publicação	5/2006
Data do Despacho	---
BPI do Despacho	---
Data de Início de Vigência	10-11-2004
Data Limite de Vigência	10-11-2024
Titulares	JOSÉ MANUEL MARTINHO DOS SANTOS NOVO
Mandatário	---
Classificação Internacional	B30B 9/30 (2006.01)
Processo em Tribunal	NÃO
Tribunal	---
Data de Envio	---

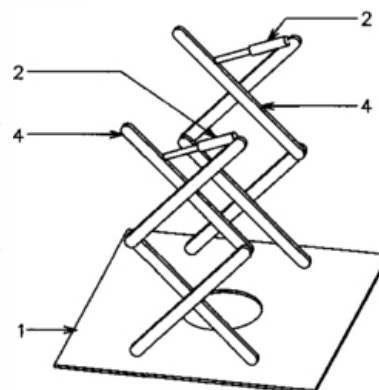

Texto do Resumo

O PRESENTE INVENTO É UM SISTEMA COMPOSTO POR UMA PLATAFORMA DE COMPACTAÇÃO (1) E POR UM OU MAIS ÊMBOLOS EXTENSIVOS (2) POSSUINDO LIGAÇÃO A UMA FONTE DE ALIMENTAÇÃO EXTERIOR (3), SENDO MOVIMENTADOS POR ÓLEO HIDRÁULICO, AR COMPRIMIDO OU QUALQUER OUTRO MEIO. O SISTEMA ENCONTRA-SE FIXO À TAMPA DO CONTENTOR (6) E AO MARCO EXTERIOR PARA DEPOSIÇÃO DE RESÍDUOS (7) DE UM QUALQUER CONTENTOR TIPO SUBTERRÂNEO (5) OU À PARTE SUPERIOR DE UM QUALQUER CONTENTOR DE SUPERFÍCIE NUM LUGAR QUE NÃO INCOMODE OS UTENTES DE OS DEPOSITAR. OS ÊMBOLOS (2) FIXOS À PLATAFORMA (1) OU FIXOS À TESOURA(4), QUANDO ACCIONADOS MOVIMENTAM-NA, COMPACTANDO OS RESÍDUOS DO CONTENTOR. A PLATAFORMA VOLTA À POSIÇÃO DE DESCANSO PELA INVERSÃO DO MOVIMENTO.



Classificação Internacional

Classe	Nível	Categoria	Valor
B30B 9/30 (2006.01)	avanzado	primeira	inventiva



Fases Jurídicas

Fase	Data de Início	Data de Fim Previsto	Data de Fim Efectiva	Boletim	Entidade
01000000 - pedido-apresentado no inpi	10/11/2004	---	11/11/2004	---	---
01100000 - pedido-aguarda envio p/d.n.	11/11/2004	12/11/2004	12/11/2004	---	---
01101000 - pedido-confirm.envio p/d.n.	12/11/2004	---	20/12/2004	---	---
01102000 - pedido-envio p/d.n.confirmado	20/12/2004	28/12/2004	05/01/2005	---	---
01110000 - pedido-aguarda exame formal	05/01/2005	---	06/01/2005	---	---
01120000 - pedido-pub.regular	06/01/2005	31/05/2006	31/05/2006	5/2006	---
01140000 - pedido-oposição possível	31/05/2006	31/07/2006	31/07/2006	---	---
01160000 - estudo-aguarda despacho	31/07/2006	---	09/08/2006	---	---
01170000 - estudo-notificado	09/08/2006	---	09/10/2006	---	---
01171034 - notific.- exame invenção	09/08/2006	09/10/2006	09/10/2006	---	221622
01160000 - estudo-aguarda despacho	09/10/2006	---	03/11/2006	---	---
01187000 - pedido-reform.est. (avi.p/bpi)	03/11/2006	31/05/2007	31/05/2007	5/2007	---
01803000 - arquivado-reformulado c/publ.	31/05/2007	---	---	---	---

Taxas Periódicas

Situações de Taxas

Situação	Data de Início	Data de Fim Previsto	Data de Fim Efectiva	Boletim
01T00000 - pagamento não-aplicável	10/11/2004	---	06/01/2005	---
01T01000 - taxas incluídas no pedido	06/01/2005	10/05/2006	10/05/2006	---
01T10000 - pagamento inicial	10/05/2006	10/11/2006	10/11/2006	---
01T02000 - não há renovações a pagamento	10/11/2006	10/05/2007	10/05/2007	---
01T15000 - pagamento de renovação	10/05/2007	12/11/2007	31/05/2007	---
01T00000 - pagamento não-aplicável	31/05/2007	---	---	---

Registo de Taxas Pagas

Nº da Taxa	Data do Documento	Nº do Documento
3	19-06-2006	18295

Entidades Intervinentes

Entidade	Nome	Morada	Localidade	Intervenção	Data de Início	Data de Fim
221622	José Manuel Martinho Dos Santos Novo	Casal Melão	2330 Entroncamento - Portugal	requerente / titular	10/11/2004	
221622	José Manuel Martinho Dos Santos Novo			inventor	10/11/2004	



Documentos Relacionados

Número	Data de Entrada	Acto Requerido	Requerente	Acto Executado	Data de Execução	Despacho
35077	10/11/2004 às 15:30:13	0199 - pedido de patente nacional	Jose Manuel Martinho Dos Santos Novo	inclusão de pedido pendente	11/11/2004	deferido
18295	19/06/2006 às 17:08:04	0187 - renovação	José Manuel Novo, Lda	pagam. de taxas periódicas	27/06/2006	deferido
1000021149	16/03/2011 às 15:17:51	0171 - certificado	Alberto Hermínio Manique Canelas	juntar doc. deferidos diversos	16/03/2011	deferido
1000037340	13/05/2011 às 14:53:34	0182 - transmissão	juntar documento sem efeitos	28/06/2011	sem efeito	
1000044772	07/06/2011 às 11:12:04	0105 - pedido devolução taxas	José Manuel Martinho Dos Santos Novo	juntar doc. deferidos diversos	28/07/2011	deferido



Boletins Relacionados

Boletim	Motivo de Publicação	Situação do Boletim	Nº do Documento	Texto
5/2006	02 - publicação de pedidos	publicado	-	-
5/2007	09 - avisos de reformulação	publicado	-	reformulado nos termos dos nºs 8 e 9 do art. 11º do cpi para pedido de modelo de utilidade nº 10171 de 2006/11/03.



Prioridades

 Nota: Não existem registos de prioridades.



Países Designados

 Nota: Não aplicável a esta modalidade.



Epígrafe em Língua Estrangeira

 Nota: Não aplicável a esta modalidade.

